

Joy Rider

Handleiding



LET OP: Gebruikers zijn verplicht om deze handleiding te lezen alvorens de JoyRider te bedienen. De JoyRider werkt met een joystickbesturing, hetgeen niet lijkt op voertuigen met een stuurwiel. Hoewel dit systeem inherente voordelen heeft, kan het mogelijk gevaren met zich meebrengen. U dient daarom op de hoogte te zijn van een aantal waarschuwingen voorafgaand aan uw eerste rit. Let vooral op de **DIKGEDRUKTE** waarschuwingen in deze handleiding.

Inhoudsopgave

| | | |
|-------|--|-----|
| 1. | Introductie..... | 4 |
| 2. | Beoogd gebruik | 5 |
| 3. | Veiligheidsinstructies | 6 |
| 4. | Technische specificatie..... | 7 |
| 5. | JoyRider diagram | 9 |
| 5.1. | Onderdelen-1..... | 9 |
| 5.2. | Onderdelen-2..... | 10 |
| 6. | Elektromagnetische interferentie | 11 |
| 7. | Veiligheid | 12 |
| 7.1. | Bediening..... | 12 |
| 7.2. | Stilstand..... | 13 |
| 7.3. | Weersomstandigheden..... | 13 |
| 7.4. | Ondergrond | 14 |
| 7.5. | Transport | 15 |
| 7.6. | Zwaartepunt..... | 15 |
| 7.7. | In- en uitstappen..... | 16 |
| 7.8. | Obstakels..... | 156 |
| 7.9. | Oprijplaat | 157 |
| 7.10. | Achteruit rijden..... | 167 |
| 7.11. | Roltrap | 168 |
| 8. | Bediening | 19 |
| 8.1. | Joystick..... | 168 |
| 8.2. | Betekenis LED's..... | 17 |
| 8.3. | Bediening..... | 18 |
| 9. | Bedieningsinstructie | 20 |
| 10. | Rem..... | 21 |
| 10.1. | Vrijloop..... | 21 |
| 10.2. | Remsysteem..... | 21 |
| 11. | Accu | 22 |
| 11.1. | Onderhoud accu | 23 |
| 11.2. | Verwijderen accu | 23 |

| | |
|--|----|
| 11.3. Plaatsen accu | 24 |
| 11.4. Opladen | 25 |
| 11.5. Volledige ontlad beschermer | 26 |
| 11.6. Overload bescherming..... | 26 |
| 12. Uitvouwen en opvouwen | 27 |
| 12.1. Uitvouwen..... | 28 |
| 12.2. Opvouwen | 29 |
| 13. Probleem oplossen..... | 31 |
| 14. Externe oplaad adapter (optioneel) | 32 |
| 15. Inhoud | 33 |

1. Introductie

Hartelijk gefeliciteerd met de aankoop van uw JoyRider. De JoyRider brengt u overal heen, zowel binnen als buiten en u kunt de JoyRider overal mee naar toe nemen! Deze slimme rolstoel voldoet aan de hoogste veiligheidseisen en is gemaakt van de lichtste materialen. Een zeer compacte rolstoel die u zal ondersteunen in het dagelijks gebruik. Het op- en ontvouwen van de JoyRider vindt plaats in slechts enkele secondes. Vanwege de compactheid van de JoyRider is hij ideaal om mee te nemen in bijvoorbeeld de auto,

openbaarvervoer of het vliegtuig. Lees deze handleiding aandachtig door voordat u voor de eerste keer gebruik maakt van uw JoyRider.

Uw leverancier is niet aansprakelijk voor verlies of diefstel, of enige vorm van letsel veroorzaakt door foutief gebruik.

Indien er onduidelijkheden zijn over de genoemde waarschuwingen of aanwijzingen in deze handleiding, wordt u verzocht contact op met uw leverancier voor verheldering.

Onze doelstelling is uw kwaliteit van leven te verbeteren!

2. Beoogd gebruik

Voordat u de JoyRider voor het eerst gebruikt, dient u deze handleiding volledig te lezen en te begrijpen. Wanneer er onduidelijkheden zijn over de instructies, wordt u verzocht contact op met uw leverancier. Het niet volgen van de handleiding brengt veiligheidsrisico's met zich mee. Uw leverancier is niet verantwoordelijk voor schade die het gevolg is van foutief gebruik.

Referentie gegevens

Leverancier :





Adres :





telefoonnummer :

Datum aanschaf JoyRider :

3. Veiligheidsinstructies

De volgende symbolen worden gebruikt om waarschuwingen, verplichte maatregelen en verboden handelingen aan te duiden. U wordt geacht deze instructies op te volgen te nemen en volledig te begrijpen voordat u de JoyRider gebruikt.

| | |
|---|---|
|  | Lees en volg de instructies in deze handleiding. |
|  | Veiligheidswaarschuwborden of instructies voor gevaarlijke activiteiten die de veiligheid van gebruikers of anderen in gevaar kunnen brengen. |
|  | Maak geen gebruik van uw mobiele telefoon of andere radiobronnen tijdens het gebruik van de JoyRider. |
|  | Let op uw handen/ inklempunt van de joystick. |
|  | Gebruik de JoyRider in droge en schone omgeving; weerhoud de JoyRider van regen, sneeuw, ijs, zout en water. |

| | |
|---|---|
|  | De accu bevat bijtende stoffen. |
|  | Explosie gevaar. |
|  | De connectiepunten van de accu mogen geen contact maken met metalen voorwerpen zoals handgereedschap. Dit kan kortsluiting en blijvende schade aan de accu tot gevolg hebben. |
|  | Ontvlambare stoffen, vermijd contact met open vuur of vonken. Voor kom dat de accu in aanraking komt met ontvlambare goederen. |
|  | Verwerking en recycling. |

4. Technische specificatie

| Specificaties | |
|--|---|
| afmetingen (uitgevouwen): lengte*breedte*hoogte | 855×640×910mm |
| (opgevouwen): lengte*breedte*hoogte | 1115×640×320mm |
| gebruikersgewicht | Max 115kg |
| gewicht | 20,8 kg zonder batterij/ 22,6 incl. batterij |
| Maximale helling | 10° (Afhankelijk van gebruikersgewicht) |
| Actieradius | 15 km bij 10,5 Ah accu of 12 km bij 8,7 Ah accu (Afhankelijk van gebruikersgewicht, terrein, type accu accustatus en rijgedrag) |
| Maximale snelheid | 6km/h |
| Draaicirkel | 850mm |
| Motor | |
| Type | DC borstel loze motor |
| Motor power | 2x200Watt |
| Input voltage | DC24V |

| | |
|------------------------|----------------------------|
| Aantal | 2 |
| Remsysteem | Elektromagnetische rem |
| Remweg | Korter dan 100 cm |
| Accu | |
| Type | Lithium ion accu |
| Beoordeelde capaciteit | 10,5 Ah of optioneel 8.7Ah |
| Output voltage | DC24V |

| | |
|----------------------|--|
| Joystick | |
| Type | Borstelloze double drive joystick controller |
| Voorwiel | |
| Grootte | 7 inch |
| Type | PU solid tyre |
| Aantal | 2 |
| Achter wielen | |
| Grootte | 10 x 2,25 inches |
| Type | Luchtband. 30 PSI (2 Bar) |
| Aantal | 2 |

5. JoyRider diagram

5.1. Onderdelen-1

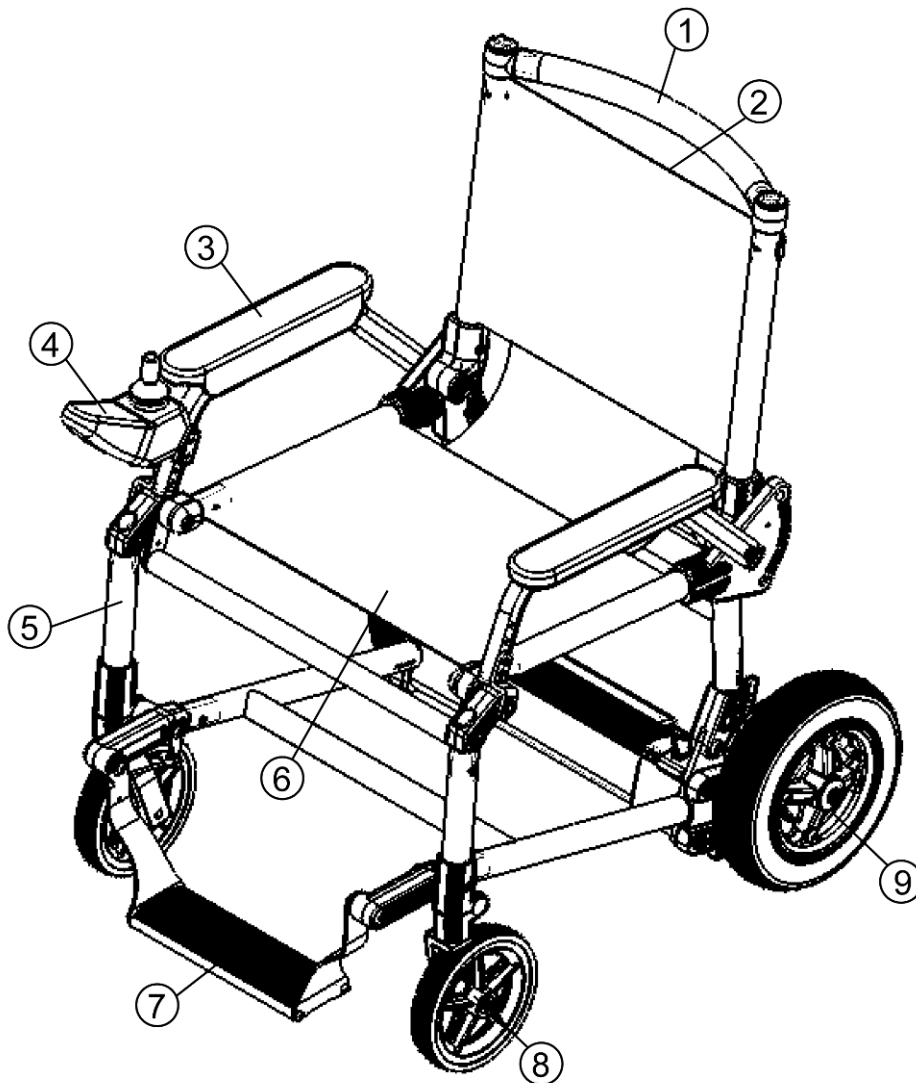

| | | | |
|------------------|----------------|----------------|--------------|
| 1 · Rugstang | 2 · Rugleuning | 3 · ArMLEuning | 4 · JoyStick |
| 5 · Voorwielpoot | 6 · Zitting | 7 · Voetsteun | 8 · Voorwiel |
| 9 · Achterwiel | | | |

5.2. Oorderdelen-2

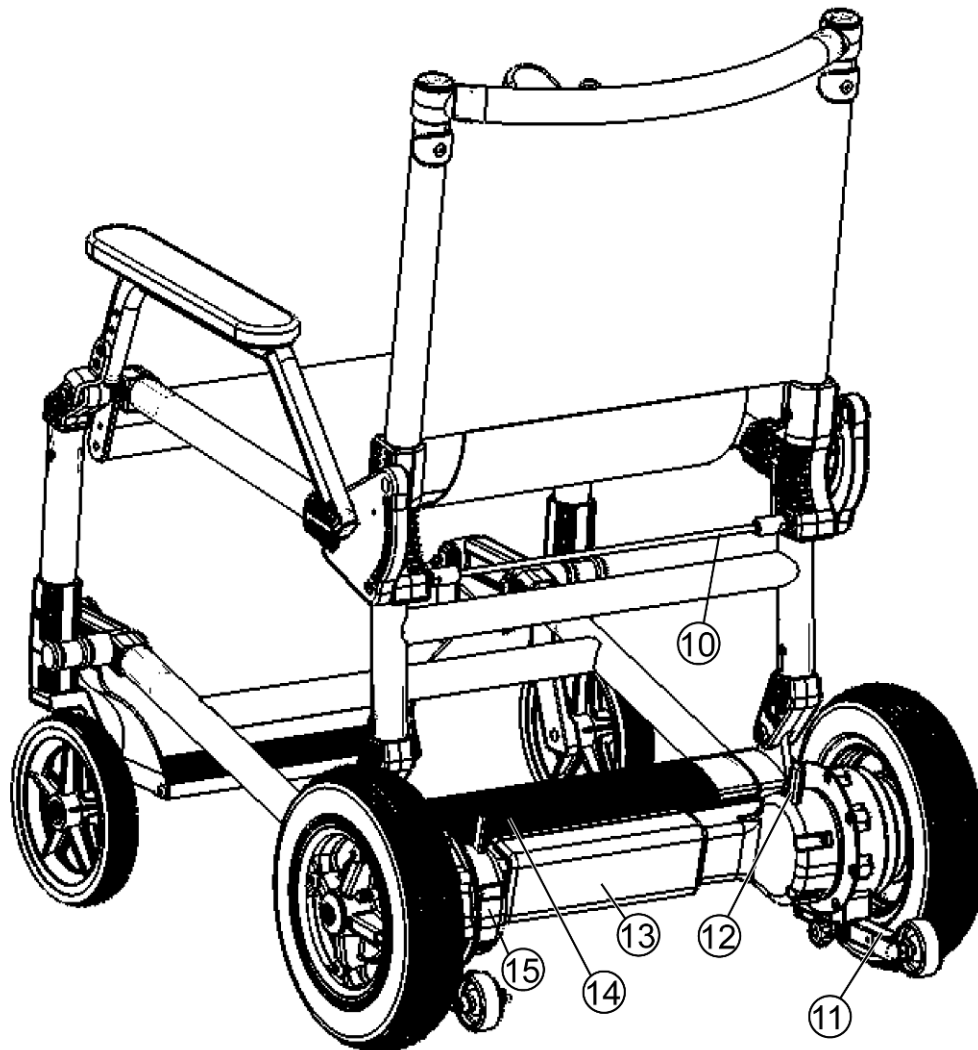

10. Release kabel

12. Vrijloop hendel

14. Accu

11. Anti-kantelwielletjes

13. Controller

15. Motor

6. Elektromagnetische interferentie

Door interferentie met elektronische bronnen kunnen er situaties ontstaan waarbij de JoyRider niet als gebruikelijk reageert.

Elektrische bronnen zoals een zendmast, radiostation, televisiestation en mobiele telefoons kunnen een magnetisch veld veroorzaken dat mogelijk blijvende schade op de remwerking van de JoyRider tot gevolg kan hebben.



Waarschuwing

1. De gebruiker dient het volgende in acht te nemen:
 - Maak geen gebruik van draadloze communicatie apparatuur tijdens het rijden.
 - Blijf uit de buurt van radio bronnen.
2. Schakel de JoyRider onmiddellijk uit indien u merkt dat deze ongecontroleerde bewegingen maakt.
3. Het is niet toegestaan de JoyRider te voorzien van andere onderdelen, of onderdelen te vervangen voor niet-originele onderdelen.

7. Veiligheid



Veiligheidslabels

- Controleer alle voedingen en verbindingen om de stevigheid van uw JoyRider te garanderen.

- Controleer de capaciteit van de accu regelmatig en of deze opgeladen dient te worden.
- Houd gereedschap en andere metalen voorwerpen uit de buurt van de accu. Bij contact met de min- en pluspool kan dit tot kortsluiting of een schok leiden.
- Zorg dat u bekend raakt met de besturing van de JoyRider.
- Bij gebruik van de JoyRider dient de gebruiker altijd alert te zijn op potentiële gevaren.
- Zorg dat de JoyRider uitgeschakeld is als deze niet wordt gebruikt. Berg de JoyRider op in een schone en droge omgeving indien u hem voor langere tijd niet gebruikt en zorg dat de accu is opgeladen.

7.1. Bediening

Om uw veiligheid zo goed mogelijk te kunnen waarborgen tijdens het gebruik van uw JoyRider dient de joystickbesturing op de goede manier bevestigd te zijn. (zie afbeelding A1). Als één of meerdere knoppen van de joystickbesturing niet (goed) functioneert/functioneren, wordt u geadviseerd de JoyRider niet te gebruiken en direct uw leverancier op de hoogte te stellen.



A1

7.2. Stilstand

Wanneer u de JoyRider niet gebruikt of in het geval dat u een transfer maakt, dient de JoyRider te allen tijde uitgeschakeld te zijn. (zie figuur 2A)

Dit voorkomt:

- Het onbedoeld doen bewegen van de JoyRider.
- Mogelijke schade aan u of uw JoyRider.

De JoyRider besturing dient uitsluitend bediend te worden door de gebruiker zelf. Het niet opvolgen van deze aanbeveling kan ernstige schade aan u of uw JoyRider tot gevolg hebben.

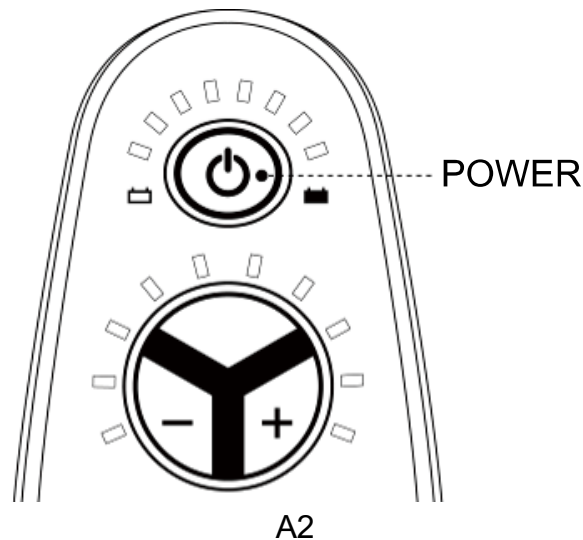

A2

7.3. Weersomstandigheden



Het is niet toegestaan uw JoyRider in regen, sneeuw of andere natte omgeving te gebruiken of stallen. Deze weersomstandigheden kunnen blijvende schade aan uw JoyRider veroorzaken. Stal uw JoyRider altijd in een schone-, droge- en stofvrije omgeving. Wanneer de elektronica in contact komt met regen, sneeuw of extreme vochtigheid, levert dat een storing op. Stel de JoyRider niet bloot aan extreme kou of warmte. Niet alle onderdelen van de JoyRider zijn 100% waterdicht. Een zeer vochtige omgeving kan roest aan of binnenin uw JoyRider tot gevolg hebben. Wanneer u zich in een overmatig vochtige omgeving bevindt, dient u direct de JoyRider af te dekken om schade te voorkomen. Volg onderstaande stappen om schade te voorkomen:

- Stal uw JoyRider niet in een omgeving: waar uw JoyRider in direct contact kan komen met water; met extreme hoge- of lage temperaturen; met zeer hoge vochtigheid.
- Maak geen gebruik van uw JoyRider tijdens het douchen.
- Gebruik uw JoyRider niet in het geval er pekkel gestrooid is.
- Gebruik uw JoyRider niet te dicht bij een waterbron (zoals rivier, meer of zee).
- Spoel uw JoyRider niet met water.

Opmerking: Wanneer de JoyRider in contact geweest is met een natte omgeving, verwijderd u direct de accu en laat u deze op een natuurlijke wijze drogen. Nadat de JoyRider volledig droog is kunt u de accu herplaatsen.

Als u zich met de JoyRider op een natte gladde ondergrond bevindt, wordt u verzocht voorzichtig te manoeuvreren en de onderstaande stappen te volgen:

- Wanneer u merkt dat een van de aandrijfwielen zijn tractiekracht verliest, dient u de JoyRider onmiddellijk te stoppen om verlies van controle (zoals verschuiven of kantelen etc.) te voorkomen.
- Gebruik de JoyRider niet op een helling met sneeuw, ijs, water of olie.

7.4. Ondergrond

De JoyRider is ontworpen voor indoor gebruik en outdoor op verharde ondergrond. Gebruik de JoyRider niet op zand, ongelijke ondergrond en hoog gras. Deze ondergrond kan schade aan uw JoyRider tot gevolg hebben.

Als u de JoyRider in het verkeer gebruikt, bent u zelf volledig verantwoordelijk. Zorg dat u volledig bekend bent met de geldende verkeersregels en waarborg uw eigen veiligheid.

Reflecterende kleding en het voeren verlichting wordt sterk aangeraden bij gebruik na zonsondergang.

- Tijdens het deelnemen aan het verkeer bent u als bestuurder van de JoyRider zelf verantwoordelijk voor uw veiligheid. Mijdt de dode hoek van bestuurders ten allen tijde en houdt veilige afstand. Zorg dat u zichtbaar bent voor andere weggebruikers.

7.5. Transport



Indien u gebruik maakt van een vervoersmiddel zoals bijvoorbeeld: auto, bus, trein, boot of vliegtuig, wordt het sterk afgeraden om uw JoyRider tijdens dit vervoer te gebruiken. U wordt sterk aangeraden uw JoyRider uit te schakelen en de hendels boven de wielen niet in de vrijloop te plaatsen maar in de lock-stand.

Zorg er voor dat uw JoyRider tijdens het transport in de daarvoor bestemde opslagruimte wordt geplaatst, zoals bijvoorbeeld de kofferbak. Let er op dat de JoyRider tijdens het vervoer stevig ligt en niet vrij kan bewegen. Dit voorkomt eventuele schade aan u of uw JoyRider. Zorg er tevens voor dat u de joystick loskoppelt en apart vervoert.



Draai de schroefdraad onder de armleuning los en ontkoppel het kabeltje.

Trek het knopje uit en lift de joystick uit zijn houder.

7.6. Zwaartepunt

Om kantelen tijdens het rijden te voorkomen, dient u een aantal punten in acht te nemen dat invloed kan hebben op de stabiliteit en balans van de JoyRider. De volgende punten hebben invloed op de projectie van het zwaartepunt:

- Hoogte en hoek van de zitting.
- De zitpositie van de gebruiker.
- Hellende ondergrond.
- De lengte en het gewicht van de gebruiker.



Het is niet toegestaan zelf aanpassingen aan te brengen op de JoyRider.



Til de JoyRider niet op met de gebruiker er in.

7.7. In- en uitstappen

Gebruik bij het in- en uitstappen de armsteunen als steunpunt en niet de joystick. De volgende punten dienen opgevolgd te worden om eventuele schade te voorkomen:

- Rij de JoyRijder zo dichtmogelijk bij de plaats waar de transfer plaats zal vinden.
- Oefen het maken van transfers indien mogelijk met uw behandelaar (fysiotherapeut of ergotherapeut).
- Zorg er voor dat de JoyRider niet in de vrijloop staat als u in- of uitstapt. De hendels boven de aandrijf wielen dienen in de lock-stand te staan.
- Zorg er voor dat de JoyRider uitgeschakeld is als u in- of uitstapt.
- Gebruik de voetsteun niet om op te staan tijdens het in- of uitstappen.
- Zorg dat uw voeten niet achter de voetsteun of wielpoten blijven steken.
- Het uitstrekken van de armen en/of het verzitten om voorwerpen te pakken vanuit uw JoyRider, hebben effect op het kantelpunt van de JoyRider.
- Leun alleen op de armleuningen van de JoyRider om u te herpositioneren.
- Herpositioneer uzelf alleen in stilstand.

- Steun niet op de voetplaat als u uzelf herpositioneert.
- Pak geen voorwerpen van de grond waarvoor u over de knieën dient te reiken.
- Hel in geen geval over de rugleuning. Dit kan kantelen van de JoyRider tot gevolg hebben.



Het niet opvolgen van bovengenoemde punten kunnen ernstige schade bij en en/of uw JoyRider tot gevolg hebben. De eventuele gevolgen van het negeren van bovengenoemde punten zijn voor eigen risico.



Strek of reik niet te ver naar voorwerpen buiten de JoyRider. Dit heeft invloed op de projectie van het zwaartepunt van u en de JoyRider en kan kantelen tot gevolg hebben.

7.8. Obstakels

Het rijden op een helling, oprijplaat, schuine rand, ongelijke weg of hobbelige weg kunnen een risico met zich meebrengen. Wees hierop attent en zorg dat de JoyRider niet kantelt. Probeer in dit geval zo veel mogelijk rechtuit te rijden.



Overschrijd de richtlijnen van maximale helling niet.

- Rij zoveel mogelijk in rechte lijnen indien zich obstakels op uw weg bevinden.
- Rij altijd met gematigde snelheid langs obstakels.
- Houd uw rug zo recht mogelijk en probeer licht voorover te buigen vanuit uw heupen (indien mogelijk) tijdens het oprijden van een helling.
- Houd uw rug zo recht mogelijk en probeer licht achterover te buigen vanuit uw heupen (indien mogelijk) tijdens het afrijden van een helling.
- Rem of versnel niet te abrupt.

7.9. Oprijplaat

Rij geen oprijplaten op indien dit niet vertrouwd voelt.

- Aangeraden wordt hellingen hoger dan 10 graden niet te nemen, het is niet toegestaan hellingen hoger dan 12 graden te nemen.
- Rijd louter rechtuit indien u een helling neemt.
- Rijd nooit op een natte of gladde oprijplaat. (bijvoorbeeld sneeuw, ijs, water of olie).
- Rijd niet op een oneffen helling.
- Rijd de JoyRider niet op een ononderbroken bergop/bergafwaartse weg.

7.10. Achteruit rijden



Rijd altijd voorzicht achteruit. De aanwezigheid van obstakels kunnen de stuurrichting van de JoyRider beïnvloeden.

- Zorg dat uw weg zo vrij mogelijk is van obstakels.
- Rijd niet achteruit van een helling.

Maximaal gewicht

- Maximaal draagvermogen 115 kg.
- Overschrijd dit gewicht nooit.
- Maximale belasting rugleuning 74.8 kg.
- Duw niet tegen- of til niet aan de rugleuning.
- Krachtraining vanuit uw JoyRider is niet toegestaan.
- Het overschrijden van het maximale gewicht kan blijvende schade aan de JoyRider tot gevolg hebben.
- Schade ten gevolgen van gewichtsoverschrijding valt niet binnen de garantie.

7.11. Roltrap



Het is niet toegestaan de JoyRider te gebruiken op een roltrap terwijl u erin zit.

8. Begeleiding bediening

8.1. Joystick

De joystick heeft de volgende knoppen:

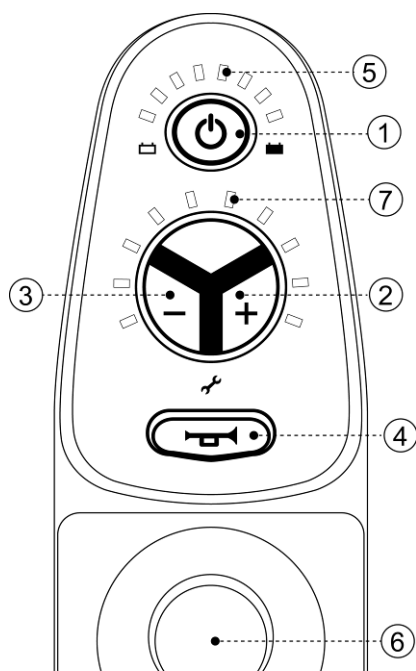

| | | |
|---|-----------------|--|
| 1 | Aan-/uitknop | Druk de aan-/uitknop in om het systeem in te schakelen. Druk nogmaals om het systeem uit te schakelen. |
| 2 | acceleratieknop | Druk de knop in om de maximale snelheid te verhogen. Maximum snelheid: 6km/h. |
| 3 | Vertragingsknop | Druk de knop in om de maximale snelheid te verlagen. Minimum snelheid: 2km/h. |
| 4 | Claxon | Druk de knop in om te claxonneren. |
| 5 | Accu niveau | Weergave accu capaciteit. |

| | | |
|---|-------------------|--|
| 6 | Joystick | Duw het pookje in de richting waar uw naar toe wilt bewegen. |
| 7 | Weergave snelheid | 10 LED's dienen als indicatie voor uw maximale snelheid. 10 lampjes branden: de JoyRider ingesteld op de maximale snelheid. 2 lampjes branden: de JoyRider ingesteld op de laagste snelheid (max. 2 km/h). |

8.2. Betekenis LED's

Onderstaande tabel geeft aan wat de betekenis is van de verschillende LED's.

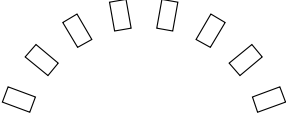
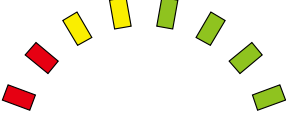
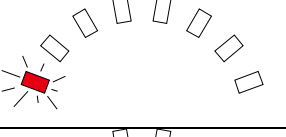
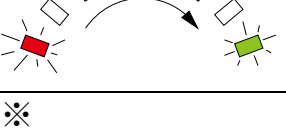
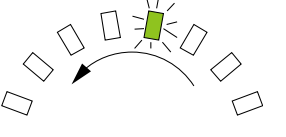
| Aantal brandende lampjes | Beschrijving. | Betekenis | Opmerking |
|--|---|---|---|
|  | Geen van de lampjes brandt | Het systeem is uitgeschakeld of in sleep-mode | |
|  | Lampjes branden continue. | Het systeem is ingeschakeld. | Hoe meer lampjes branden, hoe hoger het accu niveau. |
|  | Rode LED aan linkerzijde knippert | Accu capaciteit is te laag | Laad de accu zo snel mogelijk op. |
|  | LED's gaan branden van links naar rechts. | Systeem is zojuist ingeschakeld | |
| ※  | ※ LED's branden van rechts naar links. | ※ De antidiefstal beveiliging is ingeschakeld. Haal de beveiliging er af om het systeem te activeren. | ※Schakel de JoyRider in en druk 3 maal op de "+" op de JoyStick binnen 10 seconden. |

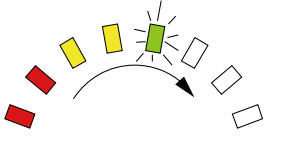
| | | | |
|---|--|---|--|
|  | LED's branden in volgorde van links naar rechts. | JoyRider laadt op en het is ingeschakeld. | De besturing is tijdens het opladen vergrendeld. |
|---|--|---|--|

✘ activeren anti-diefstal beveiliging

Om deze beveiliging te activeren dient de JoyRider ingeschakeld te zijn. Wanneer de JoyRider ingeschakeld is, houdt u de aan-/uitknop 4 á 5 seconden ingedrukt. De JoyRider wordt uitgeschakeld en staat op slot wanneer u hem weer inschakelt.

8.3. Bediening

Wanneer u voor het eerst gebruik maakt van de JoyRider, stelt u de JoyRider in op de laagste snelheid. Dit helpt u om vertrouwd te worden met het besturingssysteem. Wanneer de JoyRider en het besturen ervan vertrouwd voelt, kunt u er voor kiezen de maximale snelheid te verhogen.

Zorg er voor dat u geen abrupte bochten neemt op hoge snelheid. Met het joystick pookje kunt u 360 graden draaien. Dit pookje is voorzien van een veer, waardoor het pookje terugveert naar een neutrale stand (in het midden) wanneer u deze loslaat.

Duw het pookje in de gewenste richting om te rijden. Beschouw hierin de neutrale stand als uw positie in de omgeving. De snelheid van de JoyRider valt te conditioneren door het pookje verder uit het middelpunt te bewegen. Hoe verder u het pookje duwt, hoe hoger de snelheid van de JoyRider. Probeer de snelheid gelijkmatig op en af te bouwen om abrupt versnellen en remmen te voorkomen. Het abrupt loslaten van het pookje tijdens het rijden kan disbalans tot gevolg hebben.

9. Bedieningsinstructie

| | | |
|---|------------|--|
|  | Beweging | Bedien het pookje. |
| | Voorwaarts | Duw het pookje naar voren. |
| | Achteruit | Duw het pookje achteruit. |
| | Rechtsaf | Duw het pookje naar rechts. |
| | Linksaf | Duw het pookje naar links. |
| | Stop | Beweeg het pookje geleidelijk naar het midden. |

10. Rem

 Na aanpassing of reparatie dient de JoyRider te worden gecontroleerd op alle functies alvorens u hem weer in gebruik stelt.

10.1. Vrijloop

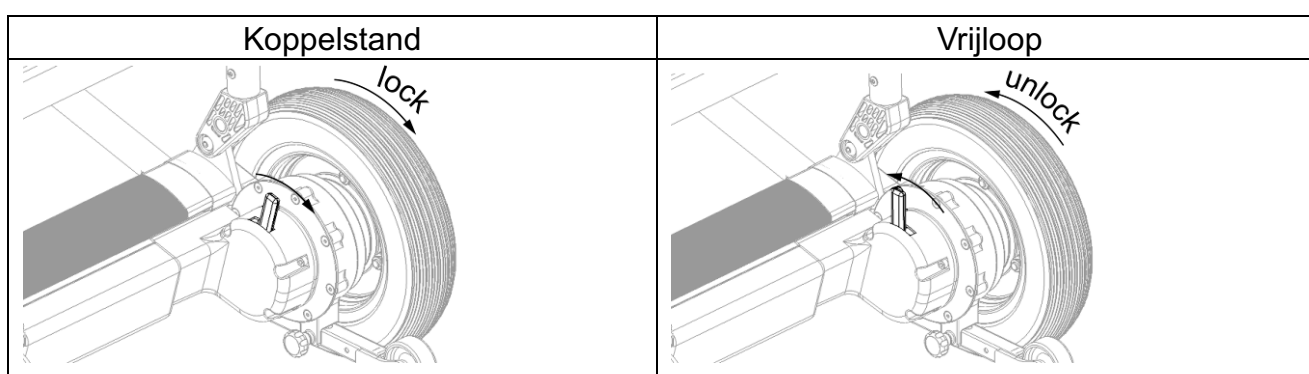

10.2. Remsysteem

De remhendel aan de binnenzijde van de achterwielen is bedoeld om de JoyRider te koppelen aan- of te ontkoppelen van de motor.

- De JoyRider dient gekoppeld te zijn aan de motor indien u hem wilt gebruiken, indien u een transfer maakt (in- en uitstappen) en als u de JoyRider vervoert. In deze stand staat de JoyRider op de rem en kan dus niet vrij bewegen.
- De JoyRider dient u in de vrijloop te plaatsen indien u hem wilt duwen. Wanneer u de JoyRider inschakelt met de aan-/uitknop, knippert het rode sleuteltje boven de claxonknop. Wanneer u de JoyRider weer elektrisch wilt bedienen dient hij in de gekoppelde stand te staan.





 Let op!

Voordat u de JoyRider gebruikt dient deze in de gekoppelde stand te staan. De elektromagnetische rem weerhoudt de JoyRider van vrij bewegen. Dit voorkomt mogelijk lichamelijk letsel.

Wanneer u een transfer naar- of van uw JoyRider maakt, dient de JoyRider altijd gekoppeld te zijn aan de motor.

Zorg dat de JoyRider altijd gekoppeld is wanneer u zich op een helling bevindt.

11. Accu

| | |
|---|--|
|  | Houd gereedschap en andere metalen voorwerpen uit de buurt van de accu. Contact met metalen voorwerpen kan een schok en kortsluiting tot gevolg hebben. |
|  | Houd de accu weg van ontvlambare materialen. Vermijd blootstelling aan open vuur en vonken. |
|  | Er bevinden zich corrosieve stoffen in de accu. Maak de accu nooit open. |
|  | Plaats de accu en de lader tijdens het opladen in een vrije ruimte. Leg geen voorwerpen op de lader, accu of het snoer. Plaats niet in de buurt van warmtebronnen tijdens het laden. |



Waarschuwing!

- Gebruik geen metalen voorwerpen of gereedschap om de accu aan de lader te koppelen.
- Wanneer de accu wordt geladen, dient u de JoyRider niet te verplaatsen.
- Vervang geen imitatie onderdelen aan de JoyRider (zoals motor en lader).
- Klem, draai of knijp het snoer van de lader niet.
- Roken en open vuur in de buurt van een ladende accu is verboden.
- Houd de lader uit de buurt van kinderen en (huis)dieren.
- Wanneer er een fout optreedt in het elektronische circuit, brengt u zo spoedig mogelijk uw leverancier op de hoogte.
- Gebruik de accu niet bij temperaturen lager dan -5°C en hoger dan 40°C .

11.1. Onderhoud accu

De levensduur en de prestatie van de accu is afhankelijk van temperatuur, accu status en gebruikersgewicht.

Controleer voor gebruik of de accu volledig geladen is. De normale laadtijd van de accu is rond de 5 uur. Wanneer de accu volledig leeg is, kan de laadtijd tot 5 a 6 uur zijn.

Indien u de accu voor langere tijd niet gebruikt, zorg dan dat deze in ieder geval iedere 2 maanden wordt geladen. De accu voor langere tijd niet laden kan interne schade tot gevolg hebben.

11.2. Verwijderen accu

Schakel het systeem uit voordat u de accu verwijdert.

Verwijder de accu:

Draai de fixeerknop (E1) naar de zijkant en lift de accu uit zijn houder (E2).

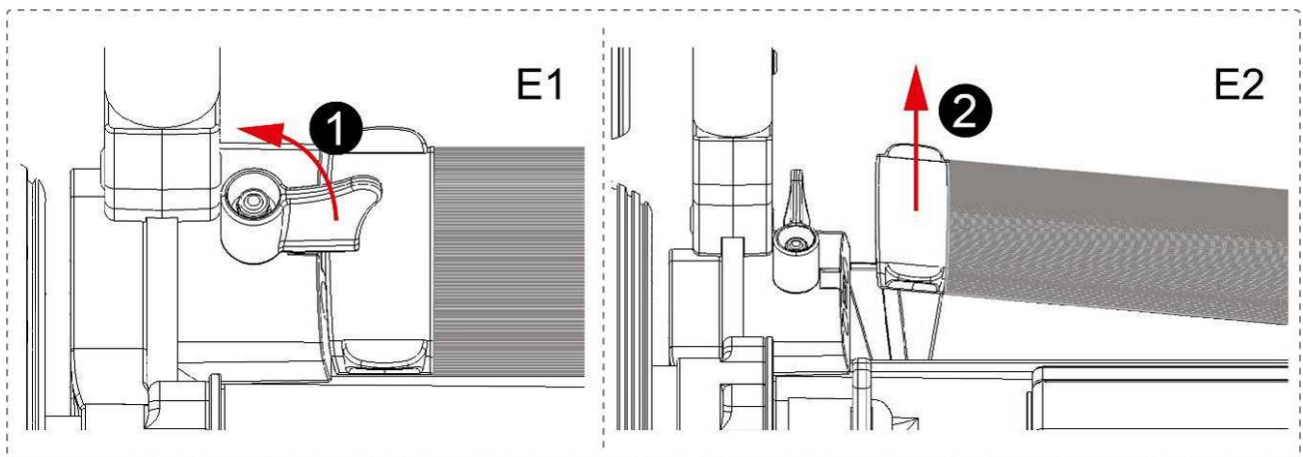

11.3. Plaatsen accu

Schuif de accu schuin in de metalen contactpuntjes (E3). Geleid de linker zijde (van achter gezien) naar beneden en duw deze in positie (E4), draai de fixeerknop over de accu (E5).

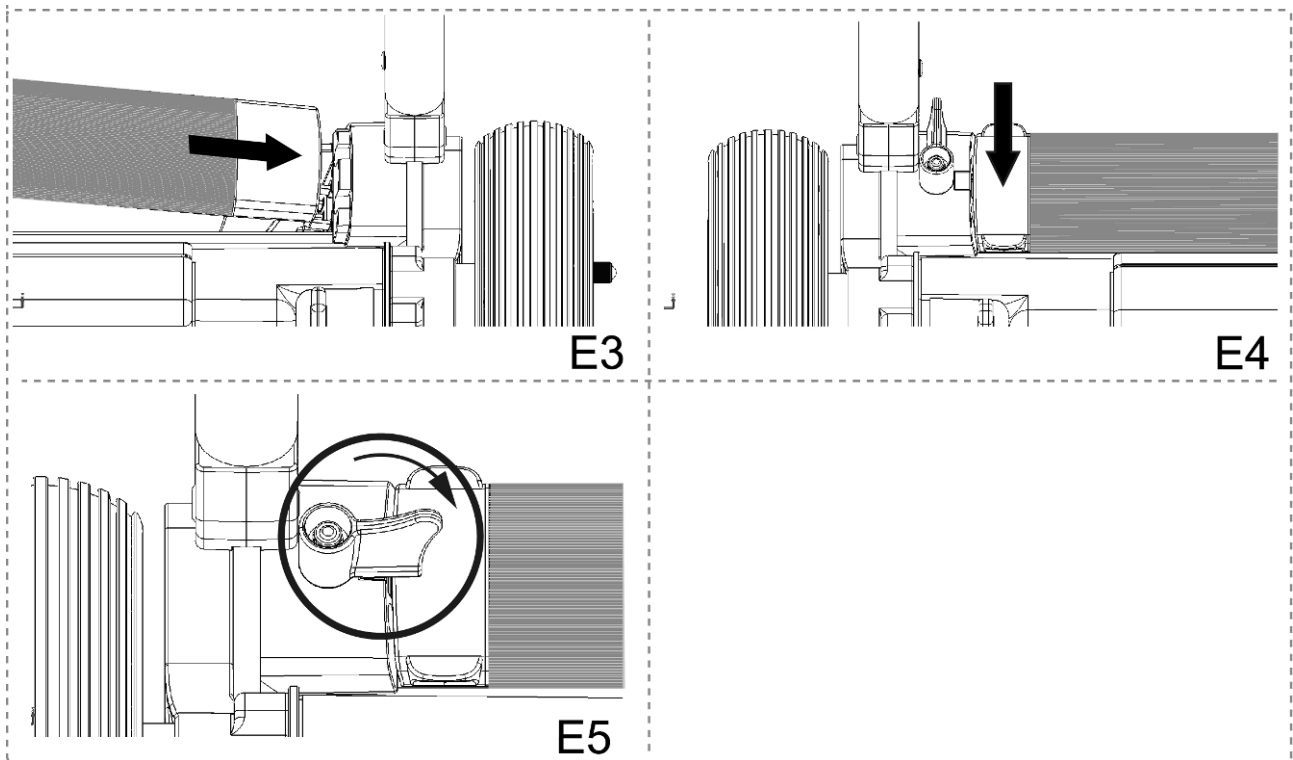

11.4. Opladen

De accu wordt geladen met een lader die u op een standaard netstroom dient aan te sluiten (AC 110-220V 50-60HZ). Het oplaadpunt bevindt zich aan de onderzijde van de joystick.

- 1) Plug de stekker in het stopcontact. De LED van de lader kleurt rood.
- 2) Plug de 3-polige stekker in de het contactpunt onderop de joystick (E6).

-De LED van de lader knippert eerst oranje en kleurt vervolgens oranje; dit betekent dat de accu wordt geladen.

-De LED van de oplader kleurt groen; dit betekent dat de accu volledig is geladen.

3) Haal de stekker uit het stopcontact.

4) Verwijder daarna de kabel van de joystick door het metalen lipje met de tekst 'push' erop (zie afbeelding E6) in te drukken en de stekker uit te nemen.

5) Laad de accu alleen in een omgeving tussen -5°C en 40°C.

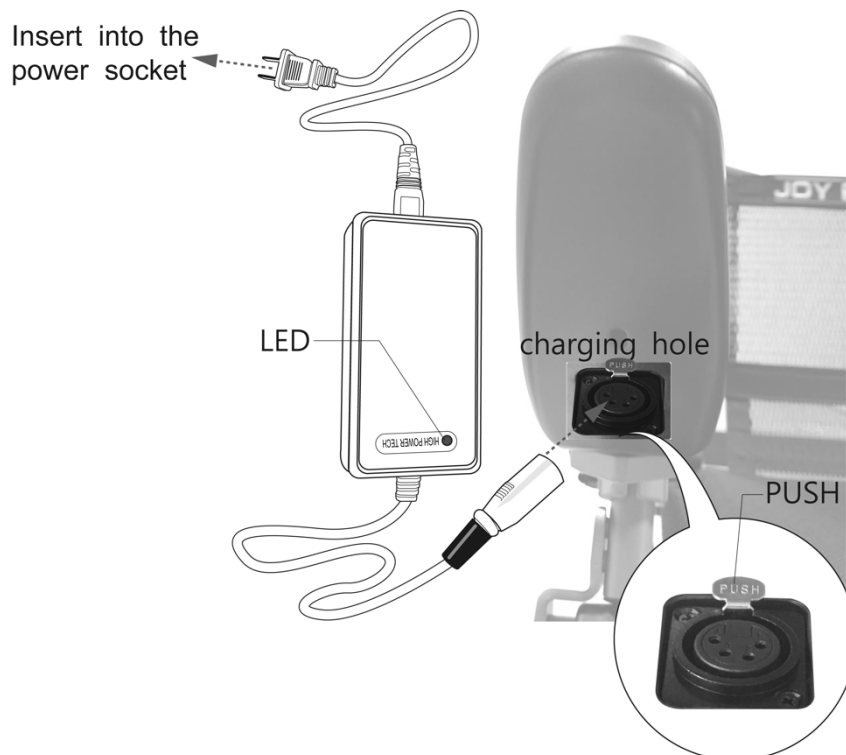

E6

11.5. Volledige ontlad beschermer

Wanneer de accu volledig leeg zou raken, kan dit permanente schade tot gevolg hebben aan de accu. Daarom is het systeem van de JoyRider voorzien van een volledige ontlad bescherming. Het systeem wordt uitgeschakeld en de rode LED op de joystick gaat knipperen om aan te geven dat u de accu dient op te laden.



Laad de accu binnen een week op na het verschijnen van bovengenoemde waarschuwing.

Het linker lampje knippert rood

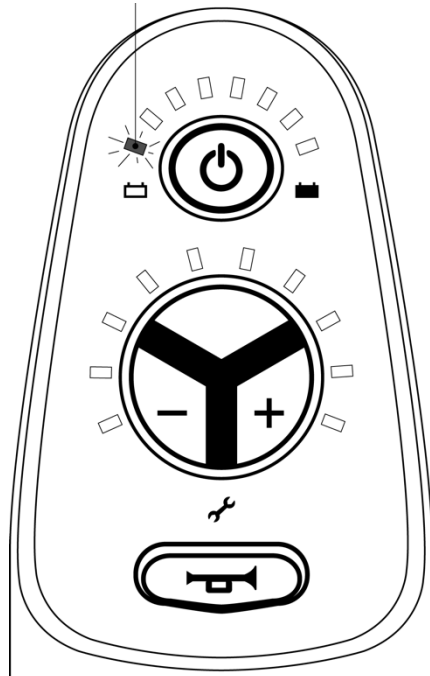

11.6. Overload bescherming

De JoyRider is ook voorzien van een maximaal vermogen beschermer. Wanneer de motor te hard moet werken, kan dit blijvende schade tot gevolg hebben. Daarom is de JoyRider voorzien van een beschermer die het systeem uitschakelt wanneer dit het geval is. Dit kan voorkomen bij het oprijden van een helling hoger dan 12 graden, het overschrijden van het maximale gewicht of het rijden tegen een obstakel. De motor registreert dit en schakelt het systeem uit om oververhitting te voorkomen.



Let op!

Open de accu niet. De inhoud van de accu kan brandwonden veroorzaken. In geval met aanraking met de huid, direct afspoelen met koud water en medisch hulp inschakelen.

12. Uitvouwen en opvouwen



Til de JoyRider alleen aan framedelen zoals weergegeven in onderstaande afbeelding.

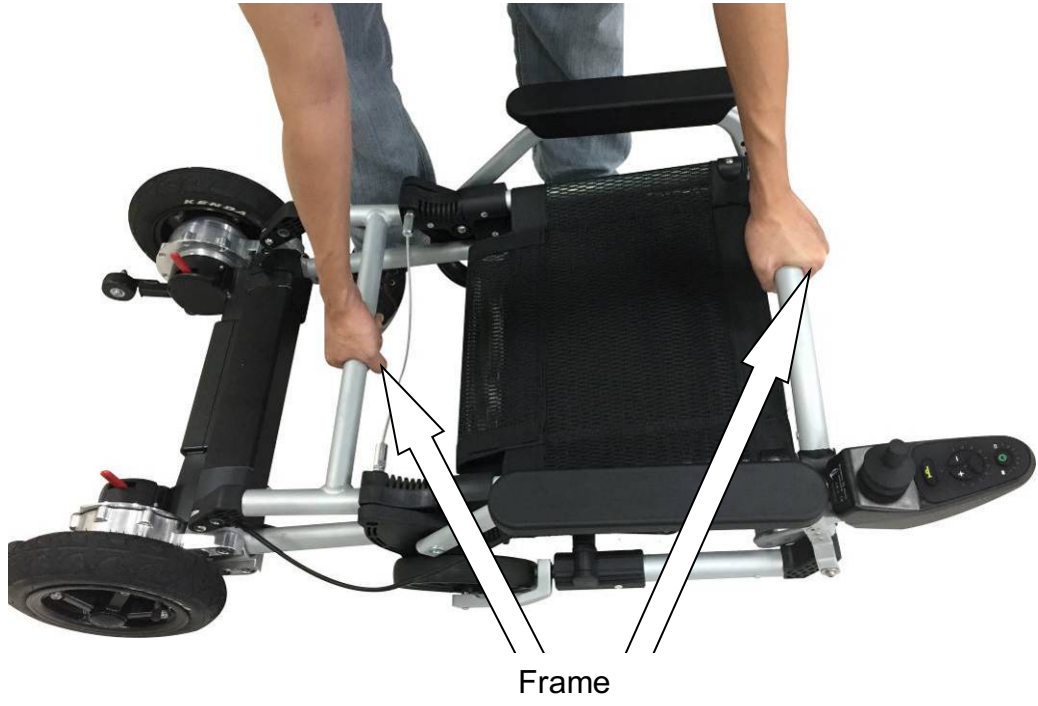

Frame

12.1. Uitvouwen

1. Trek in het midden van de kabel (zie afbeelding).



2. Trek tegelijkertijd de rugleuning naar u toe.



3. Zorg dat de pinnen aan het uiteinde van de kabel vergrendelen bij uitvouwen.



links is wel vergrendeld;
rechts is niet vergrendeld

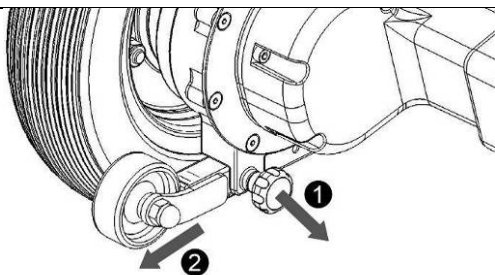
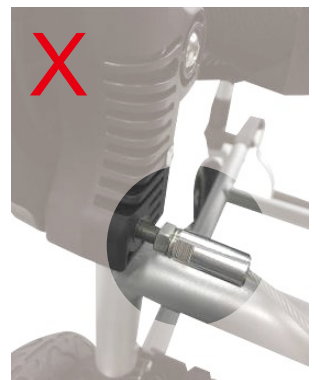

4. Schuif de antikantelwieljes uit voor u gaat rijden door knop (1) uit te trekken en vervolgens de as (2) uit te schuiven.

12.2. Opvouwen

1. Trek de kabel uit in het midden.

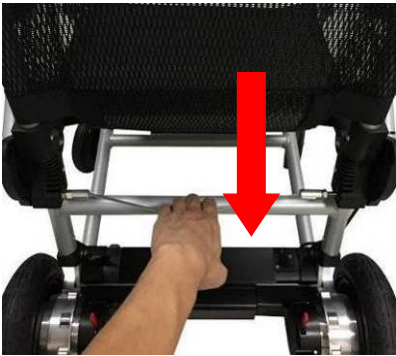

2. Duw tegelijkertijd de rugleuning van u weg (zie onderstaande afbeelding). Of trek de zitting naar u toe.



Zorg dat de pinnen vergrendelen



3. Als u de antikantelwielletjes weer wilt inschuiven trekt u eerst de knop (1) uit en vervolgens schuift u de as van het wielletje (2) in.

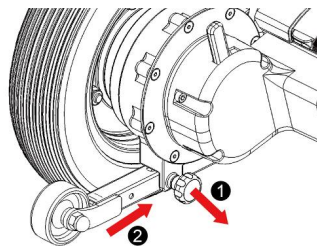



13. Probleem oplossen



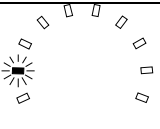

Sommige foutmeldingen worden door het systeem herkend en weergegeven middels de LED lampjes. Wanneer een probleem zich voortdoet, kan een LED gaan branden of knipperen.

Wanneer een foutmelding verschijnt, schakelt u het systeem uit en weer in. Wanneer de foutmelding niet verholpen is, kunt u onderstaande tabel raadplegen voor een mogelijke oplossing. Indien het probleem niet op te lossen is middels bovengenoemde stappen, raadpleegt u uw leverancier voor hulp

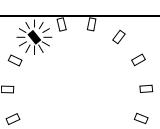
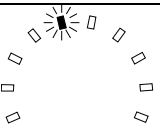
Diagram foutmeldingen

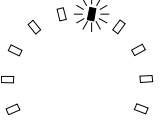
Panorama

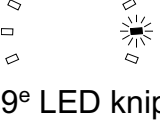
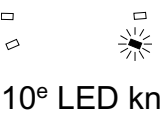
| Melding | Oorzaak | oplossing |
|--|--|---|
|  1 ^e LED knippert | Probleem doet zich voor in linker motor. | Contact uw leverancier voor onderhoud. |
|  2 ^e LED knippert | Probleem doet zich voor in rechter motor | Contact uw leverancier voor onderhoud. |
|  3 ^e LED knippert | Accu probleem | Controleer het voltage van de accu. (zorg dat de accu volledig geladen is). ✘ Contact uw leverancier als het niet verholpen is na opladen. |
|  4 ^e LED knippert | Fout in linker motor | Controleer of de bekabeling of connector van de linker motor los zit. |
|  5 ^e LED knippert | Fout in rechter motor | Controleer of de bekabeling of connector van de rechter motor los zit. |

| | | |
|---|---|--|
|  <p>6^e LED knippert</p> | Fout in linker electromagnetische rem. | Controleer of het linker achterwiel niet in de vrijloopstand staat. Controleer de bekabeling en connectors van de linker rem. |
|  <p>7^e LED knippert</p> | Fout in rechter electromagnetische rem. | Controleer of het rechter achterwiel niet in de vrijloopstand staat. Controleer de bekabeling en connectors van de rechter rem. |
|  <p>8^e LED knippert</p> | Fout in controller | Neem contact op met uw leverancier. |
|  <p>9^e LED knippert</p> | Communicatie fout. | Controleer de kabel van de joystick. |
|  <p>10^e LED knippert</p> | Te hoog voltage in de motor. | Ontkoppel de joystick en sluit deze opnieuw aan. |
|  <p>1e en 10e LED's knipperen</p> | Te hoog voltage van de accu. | Controleer het voltage van de accu, deze mag niet de 35V overschrijden. |
|  <p>Alle LED's knipperen</p> | Pookje van de joystick uit neutrale middel positie. | 1 - Beweeg het pookje niet tijdens het inschakelen van het systeem. 2 - Blijft het probleem zich blijft voordoen? Neem contact op met uw leverancier. |

14. Externe oplaad adapter

- 1.
2. Steek als eerst de stekker in het stopcontact. De LED brandt oranje.
3. Plug de charger adapter base met de 6 contactpinnen in de accu.
4. Sluit de stekker van de oplader aan op de charger adapter base. De LED brandt rood.
5. Wacht tot de LED een groene kleur krijgt. Dit geeft aan dat de accu volledig is geladen.
6. Laad de accu alleen op in een omgevingstemperatuur van -5°C ~ 40°C .

Plug into the power socket

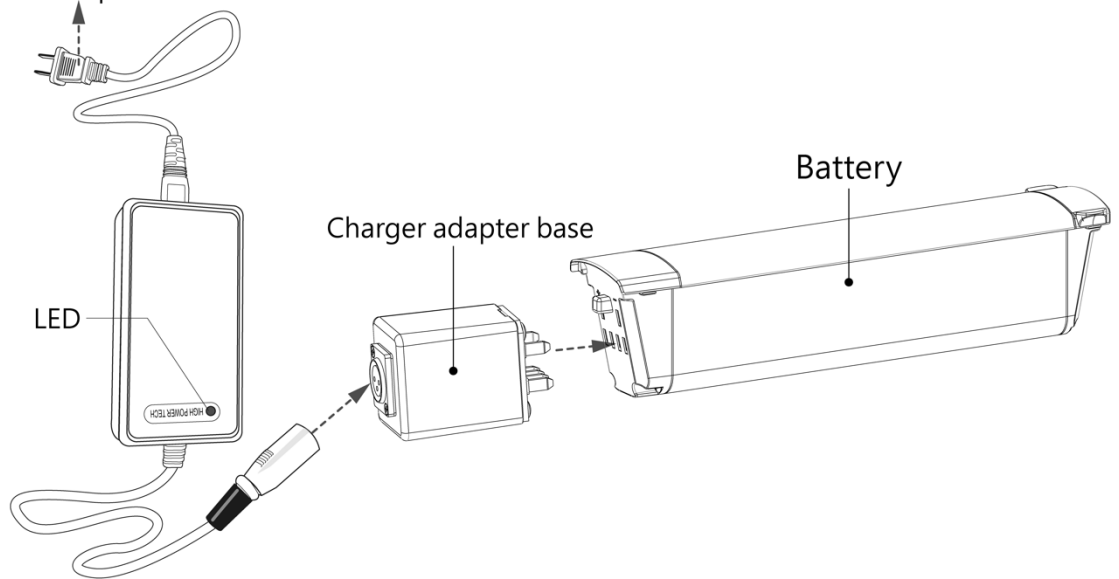

4.

15. Inhoud

| Name | aantal | opmerking |
|-------------------|--------|-----------|
| JoyRider | 1 | / |
| Lithium ion accu | 1 | / |
| Joystickbesturing | 1 | / |
| Oplader | 1 | / |
| Handleiding | 1 | / |

16. Labels

Informatie vrijgegeven (vereist door ISO 7176-15:1996)

| Vereiste informatie (ISO 7176-15:1996) | | | | | | |
|---|---------|--------|--|------------------------------------|---------|--------|
| | min. | max. | | | min. | max. |
| Totale lengte incl. voetsteun | 860mm | 860mm | | zithoek | 9.8° | -- |
| Totale breedte | 640mm | 640mm | | Effectieve zitdiepte | 380mm | -- |
| Lengte opgevouwen | 1115mm | 1115mm | | Effectieve zitbreedte | 520mm | -- |
| Totale breedte indien opgevouwen. | 640mm | 640mm | | Zithoogte voorzeide | 470mm | -- |
| Totale hoogte indien opgevouwen | 320mm | 320mm | | Hoek rugleuning | 67.4° | -- |
| Totaalgewicht | 22.6Kg | 22.6Kg | | Hoogte rugleuning | 490mm | -- |
| Zwaarste onderdeel | 20.8Kg | 20.8Kg | | Afstand voetsteun zitting | 440mm | -- |
| Statische stabiliteitshoek helling neerwaarts | 15° | 15° | | Been- zitvlakhoek | 97.8° | -- |
| Statische stabiliteitshoek opwaarts | 15° | 15° | | Zitvlak- armsteun afstand | 151mm | -- |
| Statische stabiliteit zijwaarts | 15° | 15° | | Voorste locatie armsteun structuur | NVT (1) | -- |
| Actieradius | -- | 15 km | | Diameter hoepel arm | NVT (2) | -- |
| Dynamische hellingshoek | 10° | 10° | | Horizontale locatie as | NVT (3) | -- |
| Drempelhoogte | -- | 20mm | | Draaicirkel | 850mm | -- |
| Snelheid | -- | 6 km/h | | Gebruikersgewicht | -- | 115 kg |
| Remafstand bij max snelheid | <1000mm | -- | | | | |

Opmerking:

- (1) minder dan 680 mm boven de grond.
- (2) geen manuele rolstoel.
- (3) geen manuele rolstoel.

Model No.: JOY RIDER

Product: Elektrische Rolstoel

Rating: Motor: DC 24V, Lithium Accu Pack:10.5 Ah/DC 24V, Oplader: Input
100-240V/50/60Hz, Output: 29.4VDC/2A



SN



Tung Keng Enterprise Co., Ltd.

No. 1, Lane 160, Sec. 2, Tan Fu Road, Tan Tzu
Dist., 42748, Taichung City, Taiwan, ROC

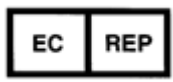

Y. Sung Handelsvertretung

Duesselthaler Str. 24, 40211 Duesseldorf
Germany



Productiejaar: **2018**

Max gebruikersgewicht: **115 kg /253 lbs.**

Max hellingshoek: **10 graden**

Max actieradius: 15 km / 9.3 miles

Geadviseerd voorwiel: **7" x 1.77" / PU solid**

Geadviseerde achterwielen en druk: **10" x 2.25" / 2 bar/ 30 psi**

Rij niet:

-Op hellingen groter dan 10 graden.

-Op een ondergrond van water, sneeuw zand of olie.

Leen uw JoyRider niet uit aan derden zonder rijervaring.

Apparaat informatie permanent label

Waarschuwing: radiogolven kunnen invloed uitoefenen op de elektromagnetische remwerking

Door interferentie met elektronische bronnen kunnen er situaties ontstaan waarbij de JoyRider niet als gebruikelijk reageert. Elektrische bronnen zoals een zendmast, radiostation, televisiestation en mobiele telefoons kunnen een magnetisch veld veroorzaken dat mogelijk blijvende schade op de remwerking van de JoyRider tot gevolg kan hebben.

- 1) De gebruiker dient het volgende in acht te nemen:
 - Maak geen gebruik van draadloze communicatie apparatuur tijdens het rijden.
 - Blijf uit de buurt van radio bronnen.
- 2) Schakel de JoyRider onmiddellijk uit indien u merkt dat deze ongecontroleerde bewegingen maakt.
- 3) Het is niet toegestaan de JoyRider te voorzien van andere onderdelen, of onderdelen te vervangen voor niet-originele onderdelen.
- 4) Raporteer alle incidenten van ongebruikelijke bewegingen van uw JoyRider of disfunctioneren van de rem aan uw leverancier en maak melding indien de joyrider is blootgesteld nabijgelegen radiobronnen.

Belangrijke EMI informatie

- 1) **20** volts per meter (V/m) is een algemeen haalbare en bruikbare immunitetsniveau tegen interferentie van radiogolven (hoe hoger dit getal hoe hoger de bescherming).
- 2) De JoyRider heeft een immunitetsniveau van 20 V/m.

EMC waarschuwingslabel op het apparaat

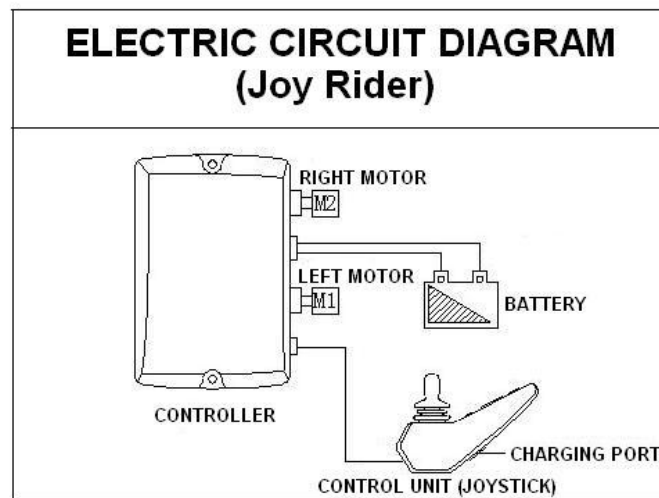

Elektrisch circuit beknopt diagram op apparaat



Tung Keng Enterprise Co., Ltd.

No. 1, Lane 160, Sec. 2, Tan-Fu Road, Tan-Tzu Dist., Taichung City, Taiwan

Y. Sung Handelsvertretung

Duesselthaler Str. 24, 40211 Duesseldorf Germany

ZINGER
DEALER
Zeeland

Zinger dealer is gevestigd in Vlissingen.
Tegritten of bezichtigingen alleen op afspraak.
Wij hebben helaas geen showroom

Heeft u een vraag mail ons op email adres info@zingerdealer.nl,
bent u niet in de gelegenheid om te mailen,
kunt u ons ook telefonisch bereiken op nr. + 31 6 20 30 91 31